

Handleiding Cortes XS





Gefeliciteerd met je nieuwe Cortes XS

Wil je graag onbezorgd fietsen? Met jouw Cortes XS maken we jouw wereld graag gemakkelijker. Waarschijnlijk ga je liever fietsen dan dat je uitgebreid de handleiding wilt lezen. Zodoende hebben we een handleiding samengesteld waar de belangrijkste en noodzakelijkste informatie over het veilig gebruik van de Cortes XS aan bod komt. Lees deze gebruikshandleiding grondig voordat je de Cortes XS gaat gebruiken en volg altijd de instructies op zoals deze in de gebruikshandleiding zijn opgenomen.

Om optimaal gebruik te maken van jouw driewiel fiets geef ik je soms tips, zodat je veilig en met plezier kunt blijven fietsen.

We zijn benieuwd naar je ervaringen en waar je graag fietst. Zou je dat met ons willen delen op Facebook? We horen graag van je!

Hartelijke groet,

Gabriel

Maker van de Cortes XS



Inhoud

Jouw aantekeningen	2
Algemeen	7
Indicatie & beoogd gebruik	7
Garantie	8
EU-Conformiteitverklaring.....	10
Eerste fietstocht op de Cortes XS.....	11
Veilig de weg op.....	11
Opstappen en fietsen	13
Remmen.....	14
Parkeerrem	14
Fietsen met trapondersteuning.....	16
Accu indicatie.....	16
Verplaatsen en dragen van de fiets	17
Productbeschrijving	18
Fietsframe	18
Aandrijving.....	18
Wielen en banden.....	19
Spaken	19
Kettingkast & ketting	20
Remmen.....	20
Trapas, crankstel en pedalen.....	20
Versnellingen	21
Stuur	21
Verlichting.....	21

Zitsysteem.....	22
Bagagedrager	22
Elektrische trapondersteuning	23
Pas Vario trapondersteuning.....	23
Aanrijhulp	23
Accessoires	24
Vastzetten onderdelen	25
Optimaal gebruiken	26
Zitdiepte instellen	26
Rughoek instellen	27
stuurpen hoogte instellen	28
stuurpen hoek instellen	28
Stuurpen met snelspanner	29
Wielen.....	30
Bandenspanning	30
Beste onderhoud Cortes XS	31
Bandenspanning & profiel	32
Spaken	34
Ketting.....	34
Remmen.....	34
Verlichting.....	35
Accu opladen	35
Demonteren van de accu.....	36
accu terugplaatsen	37
Vervangen van onderdelen	39

Specificaties	40
Overige informatie	42
Contactgegevens Huka	42
Wijzigingen	42
Verwijdering product	43
Recyclen van de accu	43
Verkoop van de Cortes XS.....	43

Algemeen

INDICATIE & BEOOGD GEBRUIK

Jouw Cortes XS is speciaal ontwikkeld voor mensen die extra ondersteuning nodig hebben om stabiel en veilig te kunnen fietsen. Dit kan zijn doordat je graag meer stabiliteit ervaart of door bijvoorbeeld een neuromusculaire aandoening die van invloed kan zijn op de coördinatie of natuurlijke bewegingsmogelijkheden.

- De Cortes XS is ontwikkeld om gebruikt te worden op normale openbare wegen en fietspaden.
- De Cortes XS voldoet aan alle wet- en regelgevingen die van toepassing zijn op het gebruik van de openbare weg.
- Het is jouw verantwoordelijkheid om te handelen naar de specifieke veiligheidseisen die worden gesteld in het land waar jij fietst. Dit geldt ook voor mogelijke verzekeringen volgens de desbetreffende wetgeving inclusief een correcte uitrusting van jezelf en jouw fiets dat het desbetreffende land vereist.
- Je dient als bestuurder zelfstandig mobiel te zijn en je mag geen beperkingen hebben die een veilige deelname aan het verkeer onmogelijk maken, zoals een (audio)visuele beperking.
- Het maximale gebruikersgewicht en bagagegewicht (te vinden onder hoofdstuk Technische specificaties) mogen niet overschreden worden.
- De fiets is bedoeld voor één persoon.

GARANTIE

Huka hanteert standaard 5 jaar garantie op het frame en de voorvork van jouw Cortes XS. Daarnaast heb je 2 jaar garantie op de accu en andere onderdelen. Alle garanties worden uitgevoerd door jouw Huka dealer.

- De garantie is niet van toepassing op schade of gebreken aan de Cortes XS die ontstaan zijn door verkeerd of onoordeelkundig gebruik. De beoordeling hiervan ligt bij Huka B.V. of een door Huka B.V. aan te wijzen vertegenwoordiger.
- Tevens geldt de garantie niet voor delen die onderhevig zijn aan slijtage, zoals de ketting, remmen en banden.
- Onder geen enkele omstandigheid is Huka aansprakelijk voor enige speciale- of gevolgschade vanwege nalatigheid van de gebruiker van de Cortes XS. Zelfs als Huka op de hoogte is gebracht van dergelijke schade. De toepasselijke wetgeving kan de beperking of uitsluiting van de aansprakelijkheid of schade niet toestaan. Bovenstaande beperking of uitsluiting is dus mogelijk niet van toepassing op jou.
- De garantie en productaansprakelijkheid in het algemeen kan komen te vervallen indien instructies in deze handleiding niet zijn opgevolgd. Hiervan is sprake als er ten onrechte onderhoudswerkzaamheden, technische wijzigingen of toevoegingen aan de fiets zijn uitgevoerd met niet-originele Huka onderdelen zonder toestemming van Huka. Tevens komt het CE-keurmerk hiermee te vervallen. Het ontbreken van een CE-verklaring kan leiden tot problemen bij het verzekeren van de fiets en bij eventuele schade of aansprakelijkheid.

TIP VAN GABRIEL Schrijf hieronder het frame- en sleutelnummer van jouw Cortes XS op. Het nummer is van belang bij garanties, reparaties of in het geval jouw fiets is gestolen voor het opgeven aan jouw verzekering. Het serienummer vind je aan de achterzijde op de framebuis rechts onder het zitsysteem.

Framenummer

Sleutelnummer

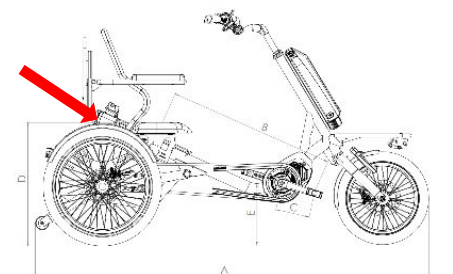

Locatie identificatiesticker



Voorbeeld identificatiesticker

EU-CONFORMITEITVERKLARING

Naam fabrikant:	Huka B.V.
Adres:	Münsterstraat 13, 7575 ED Oldenzaal, Nederland
SRN:	NL-MF-000003494
Producttype:	Driewiel fiets
Handelsnaam:	Cortes XS
Basic - UDI:	8720589794184
Risicoklasse:	Klasse 1

Huka hanteert de volgende procedures voor de CE-markering van hun producten volgens Verordening MDR 2017/745: Klasse 1: volgens (EU) 2017/745 bijlage VIII. Deze conformiteitsverklaring wordt verstrekt onder de exclusieve verantwoordelijkheid van Huka. Hierbij verklaren wij dat hierboven gespecificeerde medische hulpmiddel(en) voldoen aan de bepaling van de Verordening (EU) MDR 2017/745 voor medische hulpmiddelen. Deze verklaring wordt ondersteund door het gecertificeerde kwaliteitssysteem volgens ISO 13485:2016 afgegeven door het Keurmerkinstuut en de relevante secties van de volgende geharmoniseerde normen: EN-ISO 14971:2019, EN-12182:2012 en EN-21856:2022. Indien product van de verklaring is geleverd met trapondersteuning, voldoet deze ook aan de volgende vereiste: EN-15194:2017 Elektrisch ondersteunde fietsen deel 4.2 Elektrische vereisten. Alle ondersteunende documentatie wordt bewaard in de gebouwen van de fabrikant.

Getekend namens Huka op 7 Februari 2025 te Oldenzaal,



R. Lotgerink,
Managing Director



Eerste fietstocht op de Cortes XS

Het is zover. Jouw eerste ervaring op je eigen Cortes XS! Welke fietsrit je ook maakt, jouw veiligheid staat voorop! Mocht je voor het eerst op een Huka driewieler fietsen, dan kan dat even wennen zijn. De belangrijkste tip die we je kunnen geven is dat je je zo goed mogelijk dient te ontspannen tijdens het fietsen. Om alles zo soepel mogelijk te laten verlopen, geven we je een aantal instructies.

TIP VAN GABRIEL Zorg ervoor dat het stuur en het zadel goed zijn afgesteld voordat je gaat fietsen. Op deze manier kan je de juiste houding aannemen op de fiets.

VEILIG DE WEG OP

Naast jouw behendigheid op de Cortes XS, die steeds beter zal worden naarmate je gebruik maakt van de fiets, is het van belang dat jouw fiets in optimale conditie is wanneer je de weg op gaat. We raden je aan om rekening te houden met de volgende aspecten:

- Controleer voor elk gebruik de conditie en werking van de remmen, banden, velgen en stuurinrichting.
- Houd er rekening mee dat de remeigenschappen veranderen en de remweg kan toenemen bij een glad wegdek.
- Zorg ervoor dat je mogelijke bagage goed vast zit en niet kan verschuiven.
- Fiets op vlakke en vaste ondergronden en vermijdt diepe kuilen, hoge drempels, waterplassen en hellingen met meer dan 12%.
- Rij met aangepaste snelheid op natte of gladde ondergronden, hellingen of afdalingen. Bots niet tegen stoepranden.

- Zet je fiets altijd op slot wanneer je deze parkeert (indien gewenst met een kabelslot). Gebruik de parkeerrem tegen het mogelijke wegrijden.
- De Cortes XS is grotendeels gemaakt van staal dat als niet brandbaar wordt beschouwd. De toegepaste overige materialen zoals plastic, rubber en dergelijke zijn niet brandveilig.
- Bij het wegrijden op een steile helling leun je eventueel voorwaarts om te voorkomen dat het voorwiel omhoog komt. Als je achteruit rijdt op een helling rem dan voorzichtig totdat je stilstaat.
- Neem afdalingen altijd met matige snelheid, zodat je tijdig kan remmen en op tijd tot stilstand kan komen.
- Draag een passende fietshelm.
- Draag reflectiekleding om de zichtbaarheid op de weg te vergroten.
- Tijdens een zwangerschap is extra voorzichtigheid vereist in verband met een verhoogde kans op letsel.

Het wordt afgeraden te fietsen op een helling steiler dan 10%, dit brengt een verhoogd risico met zich mee.

- Het wordt aanbevolen langzaam te rijden op hellingen.
- Als je op een helling bent gestopt, rijdt dan langzaam weg en leun eventueel voorwaarts om te voorkomen dat het voorwiel contact met de grond verliest.
- Rol je achteruit op een helling? Rem dan gedoseerd om te voorkomen dat het voorwiel het contact met het wegdek verliest.
- Keren op een helling geeft een hoger risico op omvallen. Doe dit extra voorzichtig.



Laat je nooit verleiden tot te enthousiast rijden op de rijbaan, zoals het op- en afrijden van trottoirs. Jouw Cortes XS kan hierdoor (on)zichtbare schade oplopen, wat extra risico's met zich mee kan brengen.

OPSTAPPEN EN FIETSEN

Gebruik altijd de parkeerrem bij het veilig op- of afstappen, zodat de fiets stil blijft staan. Deze schakel je in door de rechter remhendel in te knijpen (van de achterwielen) en vervolgens de vergrendel pal in te drukken. Als de handrem nu wordt los gelaten is parkeerrem ingeschakeld. Om de fiets weer van de parkeerrem af te halen knijp je de remhendel kort in. Zet hem in de eerste versnelling zodat je lichter kunt wegfietsen. Zodra je zit en wilt fietsen haal je de fiets pas van de parkeerrem.

- Neem bij het opstappen vanaf een kant naar voorkeur plaats op het zadel, draai naar het midden en til uw been over het frame naar de andere kant.
- Blijf ten alle tijde rechtop zitten en houdt de voeten op de pedalen. Ook als je remt of stilstaat.

TIP VAN GABRIEL Stuur tijdens het fietsen vanuit je armen en niet vanuit je lichaam. Fietsen in de bochten is even wennen. Om de stabiliteit te behouden, neig dan in de scherpe bochten met jouw lichaam iets naar de binnenzijde van de bocht. Vermijdt plotselinge en heftige stuurbewegingen. Op deze wijze voorkom je ongelukken en schade.



Pas je snelheid aan voor het nemen van een bocht zodat alle wielen op de grond blijven. Naar binnen leunen helpt hierbij.

TIP VAN GABRIEL Verander je van versnelling, zorg er dan voor dat je stopt met trappen en kies de gewenste versnelling. Trap niet door tijdens het schakelen van de versnelling. Dit kan tot schade leiden aan het schakelmechanisme. Schade aan de versnellingsnaaf als gevolg van misbruik valt niet onder de garantie.

REMMEN

De Cortes XS is voorzien van handremmen. Het afremmen gebeurt door beide remhendels aan het stuur in te knijpen. Standaard geleverd bedient de linker handrem de rem in het voorwiel. De rechter handrem bedient de remmen van beide achterwielen. In de bochten kan je het beste met de achterrem remmen. Oefen het remmen eerst op een groot afgesloten terrein voordat je de weg opgaat. Je raakt dan bekend met het systeem.



Wees voorzichtig met de voorrem in de bochten. Het gebruik van alleen de voorrem in een bocht kan instabiliteit van de fiets veroorzaken. Dit kan leiden tot persoonlijke en/ of materiële schade.



Gebruik altijd de parkeerrem bij het op- of afstappen. Dit voorkomt het weggrollen van de fiets. Hiermee wordt het risico op vallen verkleind.

PARKEERREM

Knijp de rechter remhendel in en duw de pen naar beneden om de parkeerrem in te schakelen. Om de parkeerrem los te zetten, hoeft u alleen maar de remhendel in te knijpen en los te laten.



Knijp in de remhendel



Lock pen naar beneden duwen

Optioneel is een extra parkeerremhendel mogelijk gemonteerd op de stuurpen.



Gedeactiveerd



Geactiveerd

Je kunt deze parkeerrem activeren door de hendel helemaal naar achteren te trekken. Hierdoor wordt de rem op het voorwiel gezet zodat je fiets veilig geparkeerd staat.

TIP VAN GABRIEL Gebruik altijd de handrem bij het op- en afstappen. Dit voorkomt dat de fiets wegrolt. Je loopt het risico om te vallen als de fiets van je af beweegt.

FIETSEN MET TRAPONDERSTEUNING

Jouw Cortes XS is voorzien van trapondersteuning. De elektromotor wordt aangestuurd zodra je gaat trappen indien het systeem is ingeschakeld. Het trappen wordt vervolgens lichter. Stop je met trappen, dan stopt de trapondersteuning ook. Je schakelt de trapondersteuning in door 'Aan/uit knop' 3 seconden in te drukken.

- Je schakelt de trapondersteuning in door de aan- en uit toets op het display enkele seconden in te drukken. Hiermee schakel je de trapondersteuning ook uit.
- De ondersteuning kan je instellen op verschillende niveaus met behulp van de bedieningstoetsen + / - op het stuur.
- Door de 'mode' toets in te drukken doorloop je het menu op het display, De gereden afstand, actieradius, rijtijd en snelheid worden hierop weergegeven.

De uitgebreide uitleg over de trapondersteuning tref je in de handleiding van de fabrikant van deze ondersteuning.

ACCU INDICATIE

Het display geeft aan hoe vol de accu is. Controleer of de accu vol is wanneer je (grotere) afstanden aflegt. Het witte blokje wordt korter naarmate de accu leger wordt. Is het blokje geheel wit, dan is de accu vol. Tevens is er een accu indicatie op de accu zelf. Bij accucapaciteit van 20% of lager zal de ondersteuning automatisch minder worden om de accu te sparen.



Accu indicatie display
Bafang

VERPLAATSEN EN DRAGEN VAN DE FIETS

Om de fiets te verplaatsen of te dragen kun je de fiets aan de achterkant bij de framebuis en aan de voorkant bij de balhoofdbuis vastpakken. Wij adviseren de fiets met minimaal twee personen te tillen. Houdt tijdens het tillen ook het stuur tegen om te voorkomen dat het voorwiel en het stuur draaien en mogelijk verwondingen veroorzaken.



Door blootstelling aan felle zon kunnen diverse materialen erg heet worden.



Het product bevat bewegende delen. Denk hierbij aan het stuur, wielen etc. Wees alert op afklemminggevaar.



Waakzaamheid is aanbevolen bij het gebruik van elektrisch apparatuur zoals een mobiel als de elektrische aandrijving is ingeschakeld.

Productbeschrijving

Jouw Cortes XS bestaat uit diverse onderdelen. De belangrijkste onderdelen beschrijven we in dit hoofdstuk.

FIETSFRAME

Het frame van de Cortes XS bestaat uit een metalen buisconstructie aangevuld met aluminium en roestvast staal componenten. De meeste metalen delen zijn gefosfateerd en daarna voorzien van een slagvaste poedercoating. Deze constructie en afwerking garanderen jarenlang fietsplezier.

AANDRIJVING

De driewiel fiets is voorzien van een eigen speciaal ontworpen aandrijving op de achterwielen. Deze aandrijving (door middel van een differentieel) zorgt ervoor dat de fiets niet scheef trekt en dat de bochten gemakkelijk genomen kunnen worden.

Door het differentieel worden beide wielen onafhankelijk van elkaar aangedreven. De fiets gaat hierdoor recht vooruit en bochten zijn gemakkelijker te nemen.



Fiets zonder differentieel

Huka fiets met differentieel

WIELEN EN BANDEN

De wielen zijn voorzien van kwaliteitsnaven, rvs spaken en een aluminium velgen. Op deze velgen zijn A-kwaliteit anti-lekbanden gemonteerd. Deze zorgen voor een goede grip, een lage rolweerstand en minder slijtage.

TIP VAN GABRIEL Controleer regelmatig de bandenspanning en slijtage aan de banden om veilig te kunnen fietsen. De bandenspanning en de slijtage aan de banden hebben grote invloed op het rijgedrag en de actieradius van de fiets.

Het voorwiel zit vast met twee moeren. Deze moet ten aller tijde goed vast zitten om een los voorwiel te voorkomen. Zie blz. 25 voor aanhaalmoment.



Controleer voor elke fietsrit of het voorwiel goed vast zit. Dit is belangrijk om te voorkomen dat het voorwiel losraakt en gevaarlijke situaties kan veroorzaken. Zie blz. 25 voor het aanhaalmoment.

SPAKEN

Een juiste spanning van de spaken zorgt voor een stabiele driewiel fiets. Vanwege de werking van de nieuwe spaken, dienen de wielen van jouw Cortes XS na 200 kilometer of 2 maanden te worden gecontroleerd. Jouw Huka dealer kan daarvoor zorgen. Mocht een spaak breken of losraken, raadpleeg dan eveneens jouw Huka dealer.

KETTINGKAST & KETTING

De kettingkast is gemaakt uit een slagvaste kunststof. Deze kettingkast beschermt de ketting tegen vuil en water en zorgt er tevens voor dat de ketting jouw benen of kleding niet kan bevuilen.

Bij een goede kettingspanning trapt jouw Cortes XS licht en hoor je de ketting nauwelijks. Als je merkt dat de ketting te slap is, laat deze dan door jouw Huka dealer afstellen.

REMMEN

Het basismodel van de Cortes XS is voorzien van een hydraulische schijfrem op het voorwiel en hydraulische schijfremmen op de achterwielen. Tevens is jouw Huka voorzien van een parkeerrem die je gebruikt bij het op- en afstappen.

TIP VAN GABRIEL Remmen kunnen op den duur slijten en zijn zéér belangrijk voor de veiligheid tijdens het fietsen. Laat de remmen daarom regelmatig controleren en, indien nodig, afstellen of vervangen. Jouw Huka dealer kan je hierbij ondersteunen.



Zorg altijd bij het op- of afstappen dat de parkeerrem geactiveerd wordt. Hiermee voorkom je dat de fiets wegwolt.

TRAPAS, CRANKSTEL EN PEDALEN

De trapaslagers die Huka monteert zijn volledig onderhoudsvrij en niet nastelbaar. Komt er toch speling op de lagering, ga dan direct naar de Huka dealer. Ontstaat er speling tussen de crank en de trapas, neem dan het stofdopje eraf en draai de onderliggende bout aan met een dopsleutel 14.

De meeste pedalen zijn onderhoudsvrij. Is er een te grote speling? Raadpleeg dan jouw Huka dealer. Let bij het zelf monteren van de pedalen op de aanduidingen L (links) en R (rechts) op de pedaalsassen. Het linker pedaal draai je linksom vast. Het rechter pedaal draai je rechtsom vast. Hiervoor gebruik je een steeksleutel 15 of een speciale (smalle) pedaalsleutel. Optioneel zijn er diverse modellen pedalen leverbaar.

VERSNELLINGEN

Jouw Cortes XS is voorzien van versnellingen, waarbij de versnellingsnaaf tussen de pedalen en de aandrijfvas zit. Dit is een 8 versnellingsnaaf van Shimano type Nexus die is afgestemd op de Cortes XS. Bij aflevering heeft jouw Huka dealer de versnellingen gecontroleerd en juist afgesteld. De uitleg van de versnellingsnaaf tref je in de handleiding van Shimano.



Het afstellen van de versnellingsnaaf is zeer specialistisch werk. Dit dient uitsluitend door een Huka dealer te worden uitgevoerd.

STUUR

Het stuur van de fiets kan van staal of van aluminium zijn. Dit is afhankelijk van het gekozen model stuur. Het stuur is altijd in hoogte instelbaar. Bij enkele modellen stuurpenen is ook de hoek en diepte instelbaar.



Het zitsysteem en stuur dienen altijd goed vastgedraaid te zitten. Controleer dit regelmatig. Een los zitsysteem en/ of stuur kan een onveilige situatie creëren.

VERLICHTING

De Cortes XS is voorzien van verlichting die is aangesloten op de accu. De verlichting zelf is dus niet voorzien van batterijen.

ZITSYSTEEM

Het zitsysteem biedt comfort en stabiliteit tijdens het fietsen en is instelbaar in diepte en rughoek. Het is van groot belang om het zitsysteem op de juiste manier in te stellen om efficiënt, comfortabel en veilig te kunnen fietsen.



Controleer regelmatig of het zitsysteem en de rugleuning goed vast gedraaid zitten. Een los zitsysteem kan onveilige situaties creëren.

BAGAGEDRAGER

De fiets is optioneel te voorzien van een speciaal ontworpen accessoire adapter waar diverse bagagesystemen eenvoudig gemonteerd kunnen worden. Vraag ernaar bij jouw Huka dealer, zodat de juiste materialen gebruikt worden en het geheel veilig gemonteerd wordt.



Indien je gebruik maakt van de accessoire adapter, verdeel dan de belading zo goed mogelijk. De maximale belasting is 15 kg.



Veranderingen aan de accessoire adapter beïnvloeden de veiligheid ervan en zijn niet toegestaan. De accessoire adapter is niet geschikt voor een aanhanger of fietszitje.



Als de accessoire adapter beladen is kan dit de rij- en rem eigenschappen van de fiets beïnvloeden. Zorg er ten alle tijde voor dat lampen en reflectors goed zichtbaar blijven.



De bagage dient goed gefixeerd en verdeeld te zijn. Niet goed vastzittende bagage kan gevaarlijk zijn voor het deelnemende verkeer. Span-banden of riemen dienen goed bevestigd te worden om te voorkomen dat ze in het wiel komen.

ELEKTRISCHE TRAPONDERSTEUNING

De Cortes XS is uitgevoerd met elektrische trapondersteuning. De fiets is voorzien van een middenmotor die aan het frame is gemonteerd in een speciaal daarvoor ontworpen adaptie. Het accupakket is aan de voorkant op het frame gemonteerd. Tevens is er een duidelijk display met bediening op het stuur gemonteerd.



Bediening
op het stuur



Display en
het stuur



Motor unit



Accu pakket

PAS VARIO TRAPONDERSTEUNING

Bij de Pas Vario ondersteuning trap je mee en wordt het trappen ondersteund door de middenmotor bij het crankstel. De mate van ondersteuning is in te stellen met de bedieningsknoppen op het stuur en afleesbaar op het display. De fiets is voorzien van een Li-ion accu die wordt gemonteerd middels een speciale adapter voor op het Basisframe.

AANRIJHULP

De trapondersteuning is voorzien van een aanrijhulp die het weggrijden makkelijker maakt. Op het stuur zit een duimbedieningshendel gemonteerd. Wanneer deze bedient wordt gaat de motor aandrijven tot max 6 km/h. Zo is het weggrijden vanuit stilstand makkelijker en kun je, eenmaal op gang, de duimbediening loslaten en gaan fietsen tot gewenste snelheid.



Wees oplettend dat je het duimbedieningshendel niet per ongeluk bedient waardoor de fiets onverwacht vooruit kan gaan rijden.



De duimbedieningshendel alleen gebruiken als aanrijhulp. Bij loslaten remt de fiets niet af op de motor.

ACCESSOIRES

Jouw Cortes XS is uit te breiden met diverse accessoires. Denk hierbij aan een voetopvang, een ander stuur, kabelslot, bagagemogelijkheden etc. Meer informatie hierover vind je op de prijslijst op onze website of neem contact op met jouw Huka dealer.



VASTZETTEN ONDERDELEN

Het is van belang dat alle onderdelen aan de fiets op de juiste wijze vast worden gezet. Diverse onderdelen dienen met een aanhaalmoment te worden aangedraaid. Gebruik hiervoor een momentsleutel. In onderstaande tabel zijn waarden voor de juiste aanhaalmomenten aangegeven. Raadpleeg bij twijfel jouw Huka dealer voor advies.

Onderdeel	Aanhaalmoment
Stuurpen/-expanderbout	21-23Nm
Stuurpen stuurklem bout	21Nm
Bouten M8 rugverstelling	20Nm (let op vertanding)
Bouten slede zitsysteem	20Nm
Wielmoeren achterwiel	20Nm (Loctite blauw)
Moeren voorwiel	35Nm



Het niet op de juiste wijze vastzetten van onderdelen kan tot onveilige situaties leiden. Houdt de voorgeschreven aanhaalmomenten aan.

Optimaal gebruiken

Bij aflevering van jouw nieuwe Huka zijn de onderdelen goed afgesteld op jouw lichaam en afgestemd op jouw wensen. Om ervoor te zorgen dat je comfortabel zit, zijn er instelmogelijkheden om het zitsysteem en stuur flexibel aan te passen.

ZITDIEPTE INSTELLEN

Om de zitdiepte aan te passen zijn de volgende handelingen van toepassing:

1. Draai de sterknop linksom om de stoel te ontgrendelen.
2. Zet de zitting in de gewenste stand door je naar voren of achteren te bewegen. De stoel verandert dan ook in hoogte om de beste zitpositie te verkrijgen.
3. Draai de sterknop rechtsom weer goed vast en beweeg de zitting desgewenst iets heen en weer om te testen of de zitting goed klemt op de slede.

De hoogte van de zitting verandert automatisch mee wanneer de zitdiepte wordt ingesteld, omdat de bevestigingsbuis schuin omhoog loopt. Bij de juiste instelling van de zitdiepte zal de zithoogte automatisch goed zijn. Met de zitting in de juiste stand trapt u moeiteloos de kilometers weg.



TIP VAN GABRIEL Een goede vuistregel voor de afstelling van de zitting creëer je door zonder schoenen op de fiets te gaan zitten met de crank in het verlengde van de zadelbuis. Met de hiel op het pedaal dien je vervolgens je been nét niet te kunnen strekken. Vanuit deze stand kun je na enige tijd de zitting hoogte instellen naar de stand die voor jou het prettigst is.

RUGHOEK INSTELLEN

De rughoek is individueel instelbaar en mede van invloed om een goede zitpositie te creëren.

1. Draai met een inbusleutel de twee M8 bouten links en rechts van de rug verstelling drie slagen los.
2. Kantel de rugleuning in de juiste positie en zet deze weer vast met beide bouten links en rechts. Beweeg de rug tijdens het aandraaien iets zodat je voelt dat de kartels van de verstelling goed in elkaar vallen.
3. Draai de bouten weer goed vast. Zie blz 25 voor aanhaalmoment



Beweeg de rug tijdens het aandraaien iets naar voren en achteren zodat je voelt dat de kartels van de verstelling goed in elkaar vallen. Dit voorkomt dat de rugleuning los kan schieten wat gevaarlijke situaties kan veroorzaken.



Alle bevestigingsbouten dienen goed te worden aangedraaid na het instellen van de juiste zit- en stuurpositie. Gebeurt dit niet, dan kan dit gevaarlijk zijn. Het voorkomt dat de zitting plotseling beweegt.

STUURPEN HOOGTE INSTELLEN

1. Draai met een inbusleutel maat 6 de stuurpenbout iets los, zodat het stuur kan schuiven.
2. Trek of duw het stuur naar de gewenste hoogte. Let op dat de stuurpen genoeg in het frame blijft steken, zodat de veiligheidsmarkering 'MIN.' niet zichtbaar is.
3. Draai de stuurpenbout weer goed vast volgens het omschreven aanhaalmoment op bladzijde 25.



Afstellen stuur hoogte

STUURPEN HOEK INSTELLEN

1. Draai met een inbusleutel de instelbouten 1 en 2 iets los, zodat het stuur kan draaien.
2. Draai het stuur naar de gewenste hoek.
3. Draai de hoek instelbouten weer goed vast volgens het omschreven aanhaalmoment op bladzijde 25.



Afstellen hoekinstelling

STUURPEN MET SNELSPANNER

1. Schuif de vergrendelingslip naar boven
2. Trek de hendel omhoog
3. Plaats het stuur in gewenste positie
4. Druk de hendel weer dicht tot de vergrendelingslip vast klikt



Instellen switch stuurpen



De hendel moet sluiten met een weerstand van 120-150N. Anders kan het stuur tijdens het fietsen los schieten wat tot ernstige verwondingen kan leiden.

TIP VAN GABRIEL Soms zit de stuurpen erg vast en kan het zelfs bij een los gedraaide stuurpenbout niet worden verschoven. Neem een kunststof hamer en sla een keer op de stuurpenbout. Deze zal iets omlaag schieten, waarna het stuur los komt te zitten.

WIELEN

De wielen zorgen mede voor de lichte loop en een hoog rijcomfort. Goed opgepompte banden, strak gespannen spaken zijn van belang voor een optimaal fietscomfort.

TIP VAN GABRIEL Controleer voor je gaat fietsen of de wielen soepel draaien en tijdens het fietsen niet kraken. Kraakgeluiden duiden regelmatig op een loszittende spaak of een defecte lager. Neem contact op met jouw Huka dealer als hiervan sprake is.

BANDENSPANNING

Zorg dat je de banden altijd goed oppompt. Hiermee voorkom je slijtage aan de banden van jouw Cortes XS. Daarnaast fietst het prettiger en kan je beter reageren op rem- en sturbewegingen. De juiste bandenspanning is bereikt als je met de duim de band nog net iets in kunt drukken. Meer informatie over de bandenspanning vind je op de zijkant van de band en op bladzijde 32.

Beste onderhoud Cortes XS

Optimaal rijcomfort creëer je door de fiets goed te onderhouden. In dit hoofdstuk maken we je wegwijs hoe je dit het beste kan doen. Daarnaast adviseren wij je het jaarlijks onderhoud te laten uitvoeren door jouw Huka dealer. Zij controleren de Cortes XS op functionaliteit, veiligheid en mogelijke slijtage.



Na ca. 200 kilometer of na 2 maanden dien je de eerste beurt te laten uitvoeren door jouw Huka dealer. Zij inspecteren de moeren, ketting- en spaakspanning etc. Indien je het onderhoud niet laat uitvoeren kan dit invloed hebben op de garantie.

SCHOONMAKEN

Maak de fiets regelmatig schoon. Dat kan met een lauwwarm sopje in combinatie met een mild schoonmaakmiddel. De velgen maak je schoon met lauwwarm water en/ of een zachte borstel. Gebruik geen staalborstel. Daarmee beschadig je de velgen. Het gebruik van een hogedrukreiniger wordt afgeraden. Door de hoge druk blaas je o.a. het vet uit de lagers. Afspoelen met een tuinslang is prima, zolang de straal niet te krachtig is. Maak de fiets droog met een doek.

BANDENSPANNING & PROFIEL

Controleer regelmatig de bandenspanning en het bandenprofiel voor een optimale grip op de weg. De Cortes XS kan met een normale fietspomp worden opgepompt. De gewenste bandenspanning bedraagt 5 bar.

Controleer na het oppompen of het ventiel niet lekt. Smeer hiervoor iets speeksel over het ventielbuisje. Mocht er een luchtbelletje ontstaan, dan is het ventiel lek en dient het vervangen te worden. Indien het profiel minder dan 1 mm diep is, dan dienen de banden te worden vervangen. Jouw Huka dealer kan je hierbij ondersteunen.

Voor het vervangen van de binnen- en/of buitenband dien je de volgende maten toe te passen:

- Binnen- en buitenband voorwiel: 50-305
- Binnen- en buitenmaat achterwielen: : 55-406

TIP VAN GABRIEL Neem bij een defect direct contact op met jouw Huka dealer. Gebruik de fiets niet totdat de storing verholpen is.

BAND PLAKKEN

Ben je erachter gekomen dat een band van de Cortes XS lek is? Jouw Huka dealer kan natuurlijk de band plakken. Maar mocht je het zelf willen doen, dan volgt hieronder de instructie:

Benodigd: een reparatiesetje (met bandenlichters, lijm, plakkers en schuurpapier), bokje of krik, schaar, fietspomp en een emmer water.

- Laat de band leeglopen en draai het ventiel los.
- Steek de eerste bandenlichter naast het ventiel (tussen de buitenband en de velg) en haak deze achter een spaak.
- Doe hetzelfde met de tweede bandenlichter (ongeveer twee spaken verderop).
- Wip met de derde bandenlichter de band voorzichtig los.
- Haal de buitenband van de velg af. Voel of er aan de binnenkant van de buitenband niks scherps (glas, spijker etc.) zit. Haal de binnenband van het wiel af.
- Pomp de band op en zoek het lek door de band onder water te houden. Waar luchtbelletjes verschijnen zit het lek.
- Laat de band leeglopen en schuur de plek van het lek licht op. Smeer wat lijm op de band en laat dit twee minuten intrekken.
- Gebruik een kant- en klaar plakkertje of knip een rondje uit het stukje bandenplak. Plak dit op het lek en druk het stevig aan. Laat het 5 minuten drogen.
- Plaats het ventiel terug in de velg en zet het in elkaar. Wacht met het vastdraaien van het dunne moertje tot de gehele band weer op de fiets zit.
- Pomp de binnenband een klein beetje op en leg hem in de buitenband. Druk de buitenband rondom in de velg. Begin bij het ventiel en werk langzaam rond.
- Pomp de band op de juiste spanning. Controleer of de buitenband mooi op de velg ligt. Draai het kleine moertje van het ventiel vast. De band is geplakt!

SPAKEN

De spaken dienen eens per maand te worden gecontroleerd op spanning. Een loszittende spaak geeft meestal kraakgeluiden. Een loszittende spaak kan ervoor zorgen dat de velg krom trekt wat het fietsen beïnvloed. De spaakcontrole is eenvoudig uit te voeren door met de vinger langs de spaken te tokkelen zoals bij een gitaar. Een spaak met een afwijkende toon zal waarschijnlijk los zitten. Jouw Huka dealer kan de reparatie voor je uitvoeren.

KETTING

De ketting dient eens per kwartaal schoon gemaakt en gesmeerd te worden. Daarnaast dient de kettingspanning regelmatig te worden gecontroleerd. Wij raden aan deze werkzaamheden door een Huka dealer te laten uitvoeren.

REMMEN

Test regelmatig de functionaliteit van de remmen. De beremming voor en achter is voorzien van een hydraulische schijfrem. Dit is een met remolie gevuld gesloten systeem. Een niet goed werkende achterrem duidt op versleten remblokken of lucht in het remsysteem. De rem is iets na te stellen met een stelschroef. Laat een niet goed functionerende achterrem altijd door jouw Huka dealer controleren.

Om de rem iets na te stellen kun je de stelmoer in de remhandgreep met de klok mee naar binnen draaien. Door tussendoor de rem in te knijpen kun je bepalen of de rem naar wens is afgesteld.



Zijn de remmen niet na te stellen of remt de Cortes XS nog steeds niet goed? Laat deze dan door jouw Huka dealer controleren en afstellen.

VERLICHTING

De koplamp en achterlamp zijn aangesloten op de accu van de trapondersteuning. Bij de opstart wordt de verlichting automatisch ingeschakeld bij schemering.

ACCU OPLADEN

De Cortes XS is standaard voorzien van trapondersteuning. Controleer voor je gaat fietsen of de accu nog voldoende is opgeladen aan de hand van de accu indicatie. Afhankelijk van de capaciteit duurt het laden tussen de 3 uur en 6 uur. Gebruik altijd de meegeleverde originele acculader. Het opladen gaat volgens onderstaande stappen.

- 1) Verwijder het rubber dopje uit de laadtree van de accu
- 2) Steek de laadplug in de accu. De laadplug past maar op een manier, door de plug te draaien kun je voelen wanneer deze goed zit. Druk de laadplug goed aan
- 3) Sluit de stekker van de lader aan op netstroom
- 4) Het lampje op de lader gaat rood branden en wordt groen als de accu vol is



DEMONTEREN VAN DE ACCU

1. Schakel de voeding uit en steek de sleutel in de slotcilinder van de accuhouder.
2. Draai de sleutel met de klok mee tot je iets weerstand voelt, zodat deze in de ontgrendelde positie staat.
3. Verwijder de accu door het slotje open te houden, de accu 5 cm naar boven te schuiven en dan naar voren te halen. Houd de accu stevig vast om te voorkomen dat de accu uit de handen glijdt en op de grond kan vallen.



ACCU TERUGPLAATSEN

1. Plaats de accu laag op de rail van de accuhouder, ongeveer 5cm boven waar de accu in de adapter schuift. Schuif de accu naar beneden tot deze in de vergrendeling valt.
2. Draai de sleutel terug naar de vergrendelde positie en verwijder de sleutel.
3. Voel of de accu goed vergrendeld is door de accu omhoog te schuiven.

Mocht je meer informatie willen over de trapondersteuning, download dan de uitgebreide handleiding via www.huka.nl

TIP VAN GABRIEL Een lage omgevingstemperatuur heeft een nadelig effect voor het opladen van een accu. Bij temperaturen beneden de 10 graden kan je het beste de accu mee naar binnen nemen en bij kamertemperatuur laden.

Tips voor veilig opladen:

- Gebruik alleen de originele oplader
- Hang een rookmelder op in de ruimte waar je je accu oplaadt. Bij het opladen kan er altijd onverhoopt iets fout gaan.
- Laad je accu bij voorkeur overdag op, zodat je snel actie kunt ondernemen wanneer nodig.
- Stel je accu niet bloot aan vrieskou, volle zon of vocht, maar laad en bewaar je accu op bij kamertemperatuur. Zo voorkom je oververhitting en schade.
- Leg je accu op een stabiele, vrije en onbrandbare plek tijdens het laden.
- Laad geen accu op als deze heet aanvoelt. Als de accu tijdens het laden erg heet word dan stoppen met laden en de accu naar een veilige plaats brengen, bij voorkeur buiten.

Tips voor het verlengen van de levensduur:

- Gebruik je je accu weinig? Laad je accu minimaal iedere drie maanden op. Een accu loopt langzaam leeg, waardoor hij bij een te lage spanning kan beschadigen.
- Gebruik alleen de geleverde/geadviseerde lader. Imitatie-opladers kunnen je accu beschadigen, ook al hebben ze soms dezelfde specificaties.
- Haal je accu van de lader als deze 100% opgeladen is. Dit verlengt de levensduur van de accu.



Accu's en acculaders met mechanische beschadiging door bijvoorbeeld vallen of stoten, schade door verhitting of water vormen een hoog brandgevaar. Laad deze niet meer op en probeer deze niet te repareren. Leg de accu buiten neer en informeer jouw dealer/fietsenmaker.

VERVANGEN VAN ONDERDELEN

Is jouw Cortes XS defect of dienen er onderdelen vervangen te worden? Wij adviseren je dit te laten uitvoeren door jouw Huka dealer. Mede hiermee voorkom je dat de fabrieksgarantie vervalt.



Laat altijd originele Huka onderdelen op de fiets monteren. Jouw Huka dealer kan dit voor je verzorgen.

Specificaties

	Standaard versie
Materiaal frame	anti-corrosie behandeld staal
Afwerking	buitenkwaliteit epoxy poedercoating
Kleur	Diverse kleuren mogelijk. Zie hiervoor de prijslijst
Wielen	dubbelwandige velg en naaf met RVS spaken
Banden	A-merk (anti-lek)
Aandrijving	freewheel as met differentieel in achteras
Versnellingsnaaf	8 versnellingsnaaf Shimano Nexus
E-drive	Bafang M410 middenmotor 250W - 80 Nm
Verlichting	LED verlichting voor en achter, bediening op het stuur
Bel	sportieve en licht bedienbare bel, type Decibel
Spatborden	slag- en vormvast kunststof
Kettingbescherming	Hebie Chainglider
Stuur	sportief gebogen design stuur
Handvatten	rubber
Zitsysteem	lage rug, niet draaibaar. Zitdiepte en rughoek verstelling
Pedalen	metaal met anti-slip
Remmen voor	Hydraulische schijfrem
Remmen achter	hydraulische schijfremmen incl. parkeerrem
Vering	instelbare vering
Opties	zie prijslijst voor verschillende opties

	Standaard versie
Lengte totaal in mm (A)	1750
Breedte totaal in mm (M)	785
Gewicht in kg	55
Cranklengte in mm (D)	150
Binnenbeenlengte in mm (B)	670-950
Zithoogte tot grond in mm (C)	600-670
Hoogte achterframe in mm (G)	600
Instaphoogte in mm (E)	360
Hoogte instelling stuur in mm (F)	250
Breedte stuur in mm	650
Maximale belasting in kg	110
Bandenmaat voor in ETRTO	50-305
Bandenmaat voor in inch	16 x 2.00
Bandenmaat achter in ETRTO	55-406
Bandenmaat achter in inch	20 x 2.10

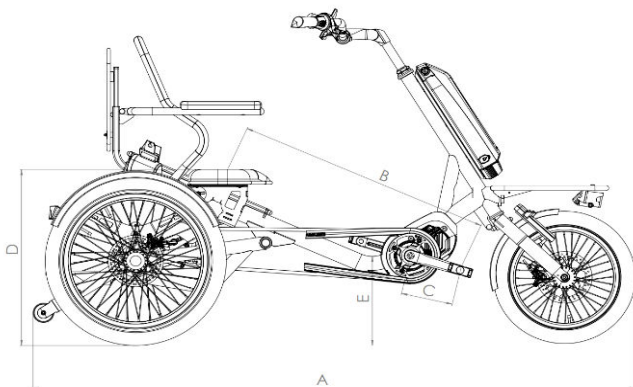

Overige informatie

TIP VAN GABRIEL Heb je vragen over het onderhoud van jouw Cortes XS? Jouw Huka dealer ondersteunt je graag. Tevens geven we je in deze handleiding tips over het onderhoud van jouw fiets.

CONTACTGEGEVENS HUKA

Heb je vragen over de ontwikkeling van ons product? Of heb je suggesties om onze Huka fietsen te verbeteren? Neem dan contact met ons op.

Munsterstraat 13
7575 ED Oldenzaal
0541-572472
info@huka.nl
www.huka.nl

Voor vragen over het onderhoud van jouw Cortes XS verwijzen we je door naar jouw Huka dealer.

WIJZIGINGEN

Huka hanteert de filosofie van continue productontwikkeling en verbetering. Hierdoor kan het geleverde product afwijken van de getoonde afbeeldingen. Huka Bikes behoudt zich het recht voor om wijzigingen in het product aan te brengen, zoals in deze gebruiksaanwijzing beschreven. Hiervoor is geen aansprakelijkheid verschuldigd. Drukfouten voorbehouden.

Ga voor de meest actuele versie van de handleiding naar www.huka.nl/handleiding.

VERWIJDERING PRODUCT

Maken jullie geen gebruik meer van de Cortes XS? Neem dan contact op met jouw Huka dealer. Zij kunnen je begeleiden met een mogelijke verkoop of inruil ervan. Indien je jouw Cortes XS wilt verwijderen, dan kan je ook contact opnemen met het lokale afvalverwerkingsbedrijf. Zij zullen de fiets verwijderen volgens de geldende regel- en wetgeving van jouw woonplaats.



Indien je de batterijen of accu wilt vervangen van de fiets, houdt er dan rekening mee dat het gaat om chemisch afval. Zorg er daarom voor dat het op de juiste wijze wordt afgevoerd door de accu in te leveren bij een Wecycle inzamelpunt. Ga naar www.wecycle.nl voor meer informatie.

RECYCLEN VAN DE ACCU

Wanneer de accu defect is of als je deze niet meer gebruikt dien je deze te laten recycelen. Hiervoor kun je terecht bij een STIBAT inzamelpunt. Deze non-profit organisatie regelt alles omtrent het recycelen van batterijen voor Nederland. Waar de inzamelpunten van STIBAT zich bevinden kun je vinden via de website www.stibat.nl



VERKOOP VAN DE CORTES XS

Indien je jouw Cortes XS wilt verkopen aan een andere gebruiker, dan is het belangrijk dat je alle benodigde technische documentatie overhandigt zodat de nieuwe eigenaar de fiets veilig kan gebruiken.

Wij adviseren je de fiets vóór de verkoop na te laten kijken door jouw Huka dealer, zodat je er zeker van bent dat de Cortes XS in goede staat wordt verkocht. Wil je een gebruikte Huka fiets aankopen? Dan raden wij je aan om deze vooraf door jouw Huka dealer te laten controleren. Zij kunnen bekijken of de fiets aan slijtage onderhevig is en/ of er verborgen gebreken zijn.

Huka maakt je wereld makkelijker

Om zo goed mogelijk aan te sluiten bij de behoeften van de individuele berijders, vinden wij een goede service essentieel! Huka staat bekend om haar goede service en vergaande betrokkenheid. Heb jij een Huka fiets van Huka in bezit en wil je graag het periodieke onderhoud laten verrichten? Onze dealers voeren alle werkzaamheden rondom het onderhoud graag voor je uit!

Jouw Huka-dealer

Huka 0541-572 472 info@huka.nl

44    

